

Монтаж снегозадержателя овального для фальцевой кровли (Zn)

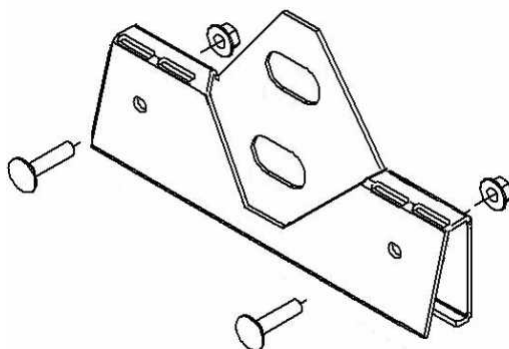

Снегозадержатель овальный для фальцевой кровли изготовлен из оцинкованной стали, а за счет зубчатого крепления, легко и надежно крепится на кровлю.

Кронштейн на фальц не нарушает герметичность фальцевой кровли.

- Кронштейн для фальца закрепляется непосредственно на замок (фальцевый шов) и стягивается болтом с гайкой.

- Рекомендуемое расстояние между креплениями 750мм. в зависимости от расстояния между фальцевыми замками.

- Для удлинения снегозадержателя, обжатый конец трубы вставить в следующий снегозадержатель и зафиксировать болтом с гайкой.

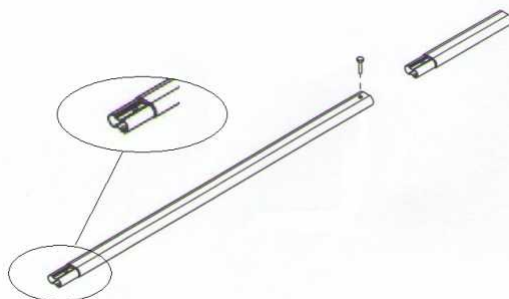

Комплектация:

Снегозадержатель оцинкованный		4 опоры
№	Наименование	Кол-во, шт.
1	Труба овальная 25х45мм 3метра (цинк)	2
2	Опора для фальца (цинк)	4
3	Болт М8х35 с круглой шляпкой	8
4	Болт М8х35	2
5	Гайка М8	10